

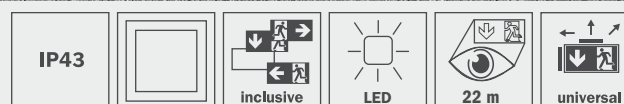

## Beschreibung

LED-Rettungszeichenleuchte Einzelbatterie nach DIN EN 60598-1, DIN EN 60598-2-22, DIN EN 7010 und DIN EN 1838.

Schlanke Kunststoffleuchte für Universalmontage (Wand/Decke), sowie als Wandausleger über beiliegenden Adapter. Mit zusätzlichem Lichtaustritt nach unten. Werkzeuglos zu öffnendes Gehäuse. Geeignet für Dauer- oder Bereitschaftsschaltung. Planungssicherheit durch werkzeuglosen, variablen Einsatz der Piktogramme vor Ort. Piktogrammset (links, rechts, unten) standardmäßig im Lieferumfang enthalten.





## Technische Daten

Gehäusematerial:	Kunststoff
Farbe:	Weiß, RAL 9003
Scheibe:	Siebdruckfolie
Erkennungsweite:	22 m
Nennspannung:	230 V AC 50 Hz
zul. Umgebungstemp.:	-5°C bis +40°C
Schutzart:	IP43
Schutzklasse:	II
Versorgungszeit:	3h / 8h
inkl. Selbstüberwachung	

## Montagearten

Wand- / Deckenaufbau und Wandausleger	U - Universal
Seilabhängung mit optionalem Zubehör	Zubehör: DSA
Pendelmontage mit optionalem Zubehör	Zubehör: PP05

## Varianten

Leuchtentyp/Best.Nr	Leuchtmittel	Überbrückungszeit	Ausführung
KD U LED/3SC	LED 3,5W	3 h	LED, 230V AC, 3h  
KD U LED/3WL	LED 3,5W	3 h	LED, 230V AC, 3h

Einzelbatterieleuchten mit Selbsttestfunktion SC (optionale Überbrückungszeit 8h)  
 Leuchte ist alternativ auch mit Funkmodul zum Anschluss an das Wireless Professional System erhältlich. WL statt SC



## Maße Deckenaufbaumontage

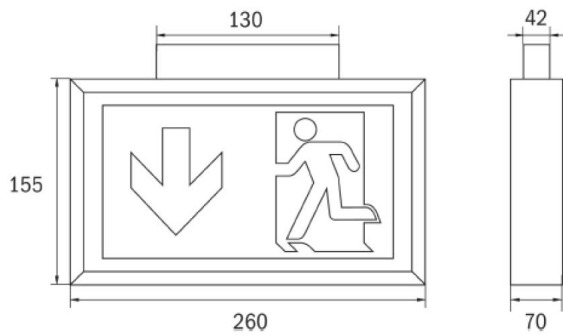

## Maße Wandaufbaumontage

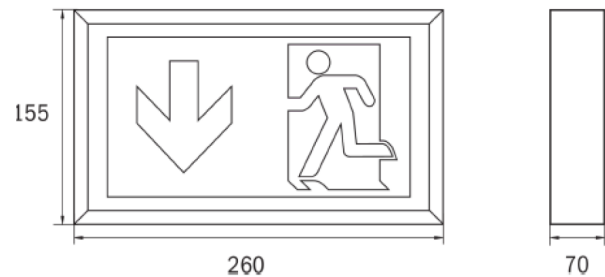

## Bohrabstände

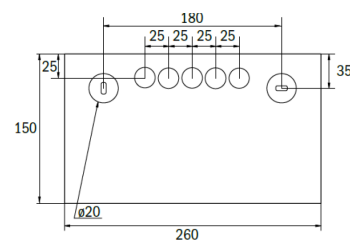
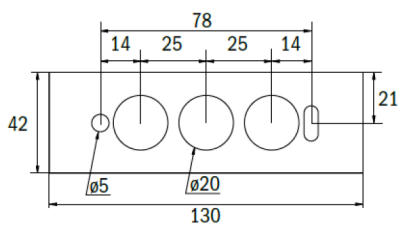

## Leuchtzubehör

Artikel	Beschreibung
DSA	Seilaufhängung (Standardlänge 1,5m)
PP05	Pendelpaar 500mm mit Baldachin (optionale Länge: 300mm/1.000mm (PP03/PP10))
BALL1	Ballschutzkorb 320x220x120mm (NUR bei Wandmontage)